

# SafeGuard™

## Cầu dao tự động MCCB

### Moulded Case Circuit Breaker

#### Thông tin cảnh báo an toàn:

- Việc lắp đặt phải do người có chuyên môn về điện thực hiện.

#### Hướng dẫn sử dụng & bảo quản:

- Sử dụng đúng thông số kỹ thuật in trên bao bì hoặc sản phẩm.

- Bảo quản sản phẩm nơi khô ráo.



 **SINO ELECTRIC**  
 **VANLOCK**

**PHỤ KIỆN DÙNG CHO MCCB - LOẠI CÓ THỂ ĐIỀU CHỈNH**  
**ADJUSTABLE MCCB - ACCESSORIES**

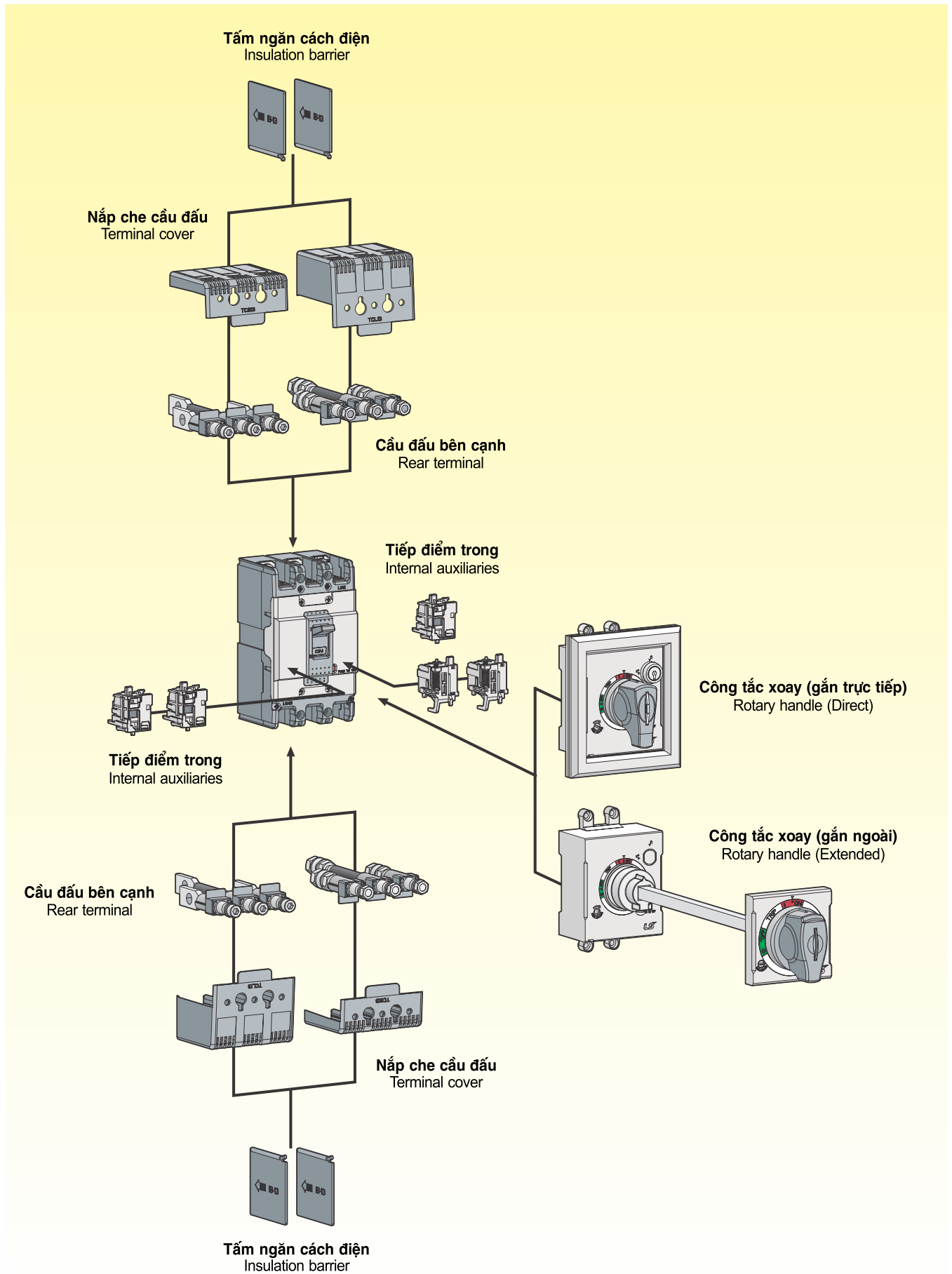

**MCCB - SBE / 60AF**

Dòng cắt Icu / Breaking capacity

690VAC	480/500VAC	415/460VAC	380VAC	220/250VAC	500VDC(3P)	250VDC(2P)	Ics (%Icu)
<b>2.5kA</b>	<b>7.5kA</b>	<b>14kA</b>	<b>18kA</b>	<b>30kA</b>	<b>5kA</b>	<b>5kA</b>	<b>100</b>

Dòng tải - Rating

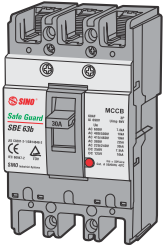

In (A)	2 Cực - 2 Pole			3 Cực - 3 Pole			4 Cực - 4 Pole		
(A)	Mã số Cat.No	Icu (kA)	Đơn giá (VNĐ) Unit Price	Mã số Cat.No	Icu (kA)	Đơn giá (VNĐ) Unit Price	Mã số Cat.No	Icu (kA)	Đơn giá (VNĐ) Unit Price
15	SBE62b/15	30	<b>518.000</b>	SBE63b/15	18	<b>596.000</b>	SBE64b/15	18	<b>685.000</b>
20	SBE62b/20	30	<b>518.000</b>	SBE63b/20	18	<b>596.000</b>	SBE64b/20	18	<b>685.000</b>
30	SBE62b/30	30	<b>518.000</b>	SBE63b/30	18	<b>596.000</b>	SBE64b/30	18	<b>685.000</b>
40	SBE62b/40	30	<b>518.000</b>	SBE63b/40	18	<b>596.000</b>	SBE64b/40	18	<b>685.000</b>
50	SBE62b/50	30	<b>518.000</b>	SBE63b/50	18	<b>596.000</b>	SBE64b/50	18	<b>685.000</b>
60	SBE62b/60	30	<b>602.000</b>	SBE63b/60	18	<b>696.000</b>	SBE64b/60	18	<b>800.000</b>
<b>Đóng gói</b>	20 cái/thùng			20 cái/thùng			20 cái/thùng		

**MCCB - SBE / 100AF**

Dòng cắt Icu / Breaking capacity

690VAC	480/500VAC	415/460VAC	380VAC	220/250VAC	500VDC(3P)	250VDC(2P)	Ics (%Icu)
<b>5kA</b>	<b>10kA</b>	<b>18kA</b>	<b>22kA</b>	<b>35kA</b>	<b>10kA</b>	<b>10kA</b>	<b>100</b>

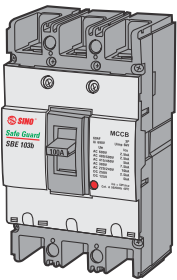

Dòng tải - Rating

In (A)	2 Cực - 2 Pole			3 Cực - 3 Pole			4 Cực - 4 Pole		
(A)	Mã số Cat.No	Icu (kA)	Đơn giá (VNĐ) Unit Price	Mã số Cat.No	Icu (kA)	Đơn giá (VNĐ) Unit Price	Mã số Cat.No	Icu (kA)	Đơn giá (VNĐ) Unit Price
75	SBE102b/75	35	<b>686.000</b>	SBE103b/75	22	<b>796.000</b>	SBE104b/75	22	<b>926.000</b>
100	SBE102b/100	35	<b>686.000</b>	SBE103b/100	22	<b>796.000</b>	SBE104b/100	22	<b>926.000</b>
<b>Đóng gói</b>	10 cái/thùng			10 cái/thùng			10 cái/thùng		

Kích thước - Dimension:

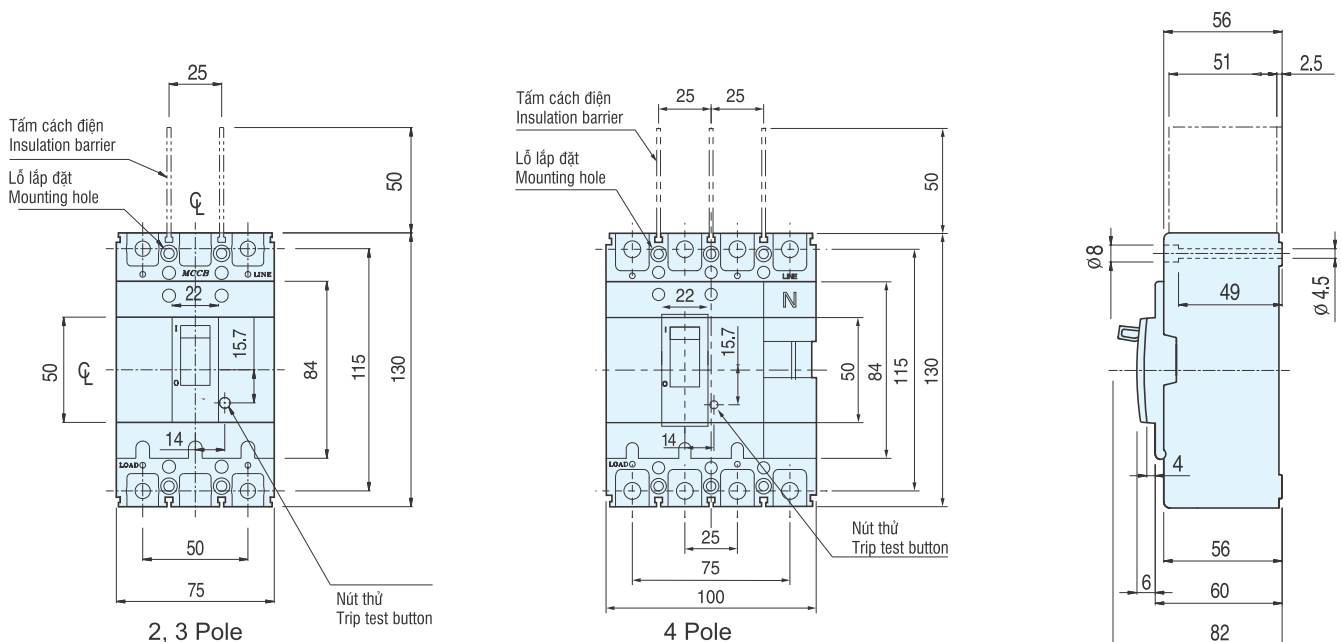

**MCCB - SBE / 200AF**

**Dòng cắt Icu / Breaking capacity**

690VAC	480/500VAC	415/460VAC	380VAC	220/250VAC	500VDC(3P)	250VDC(2P)	Ics (%Icu)
<b>8kA</b>	<b>18kA</b>	<b>26kA</b>	<b>30kA</b>	<b>65kA</b>	<b>10kA</b>	<b>10kA</b>	<b>100</b>

**Dòng tải - Rating**

In (A)	2 Cực - 2 Pole			3 Cực - 3 Pole			4 Cực - 4 Pole		
	Mã số Cat.No	Icu (kA)	Đơn giá (VNĐ) Unit Price	Mã số Cat.No	Icu (kA)	Đơn giá (VNĐ) Unit Price	Mã số Cat.No	Icu (kA)	Đơn giá (VNĐ) Unit Price
100	SBE202b/100	65	-	SBE203b/100	30	-	SBE204b/100	30	-
125	SBE202b/125	65	1.258.000	SBE203b/125	30	1.506.000	SBE204b/125	30	1.766.000
150	SBE202b/150	65	1.258.000	SBE203b/150	30	1.506.000	SBE204b/150	30	1.766.000
175	SBE202b/175	65	1.258.000	SBE203b/175	30	1.506.000	SBE204b/175	30	1.766.000
200	SBE202b/200	65	1.258.000	SBE203b/200	30	1.506.000	SBE204b/200	30	1.766.000
225	SBE202b/225	65	1.258.000	SBE203b/225	30	1.506.000	SBE204b/225	30	1.766.000
250				SBE203b/250	30	1.506.000			
<b>Đóng gói</b>		10 cái/thùng		10 cái/thùng		10 cái/thùng			

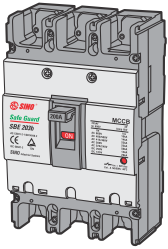

**Kích thước - Dimension:**

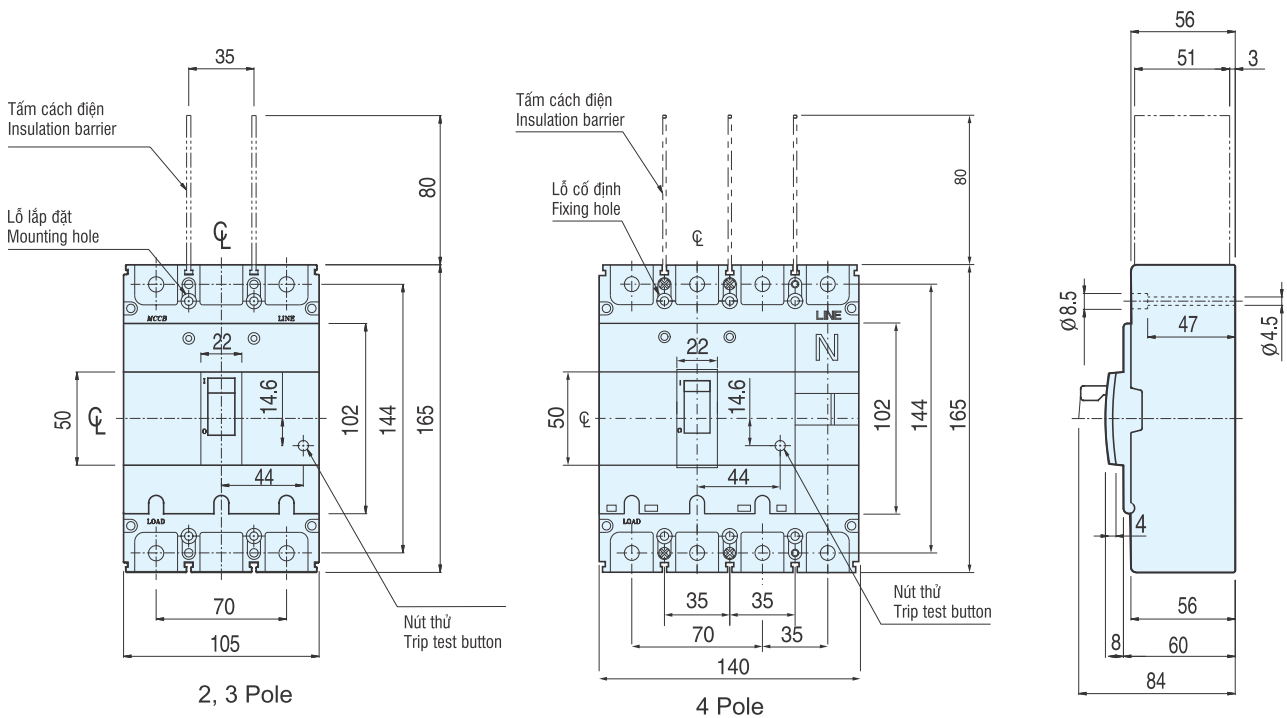

**MCCB - SBE / 400AF**

**Dòng cắt Icu / Breaking capacity**

690VAC	480/500VAC	415/460VAC	380VAC	220/250VAC	500VDC(3P)	250VDC(2P)	Ics (%Icu)
<b>5kA</b>	<b>18kA</b>	<b>37kA</b>	<b>42kA</b>	<b>50kA</b>	<b>10kA</b>	<b>10kA</b>	<b>100</b>

**Dòng tải - Rating**

In (A)	Mã số Cat.No	Icu (kA)	Đơn giá (VNĐ) Unit Price
250	SBE403b/250	42	<b>3.789.600</b>
300	SBE403b/300	42	<b>3.789.600</b>
350	SBE403b/350	42	<b>3.789.600</b>
400	SBE403b/400	42	<b>3.789.600</b>
<b>Đóng gói</b>	<b>1 cái/thùng</b>		

**Kích thước - Dimension:**

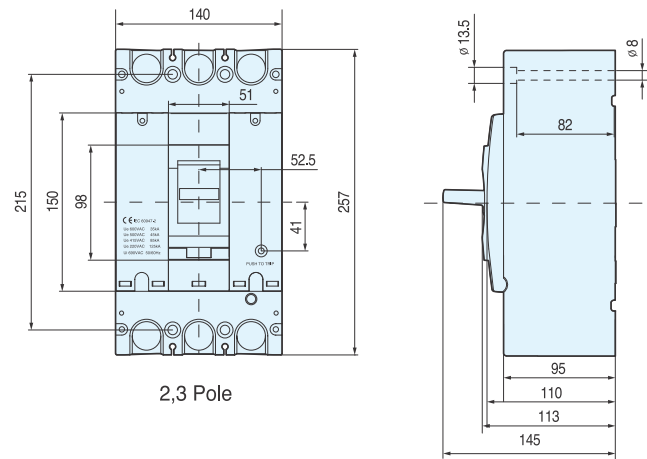
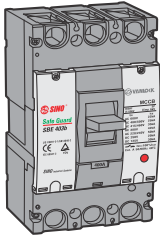

**MCCB - SBE / 800AF**

**Dòng cắt Icu / Breaking capacity**

690VAC	480/500VAC	415/460VAC	380VAC	220/250VAC	500VDC(3P)	250VDC(2P)	Ics (%Icu)
<b>8kA</b>	<b>25kA</b>	<b>37kA</b>	<b>45kA</b>	<b>50kA</b>	<b>10kA</b>	<b>10kA</b>	<b>100</b>

**Dòng tải - Rating**

In (A)	Mã số Cat.No	Icu (kA)	Đơn giá (VNĐ) Unit Price
500	SBE803b/500	45	<b>7.452.000</b>
630	SBE803b/630	45	<b>7.452.000</b>
<b>Đóng gói</b>	<b>1 cái/thùng</b>		

**Kích thước - Dimension:**

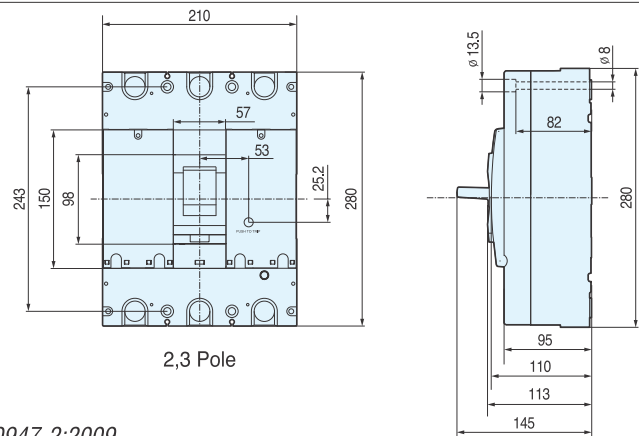
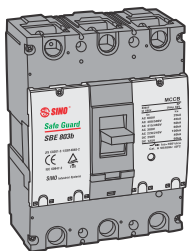

Sản phẩm thuộc tiêu chuẩn / Standard:  
TCVN 6592-1:2009; TCVN 6592-2:2009; IEC 60947-1:2007; IEC 60947-2:2009

**BIỂU ĐỒ ĐẶC TÍNH**  
**OPERATING TIME CHARACTERISTICS CURVE**

**SBE 63b & 103b (10A - 100A)**

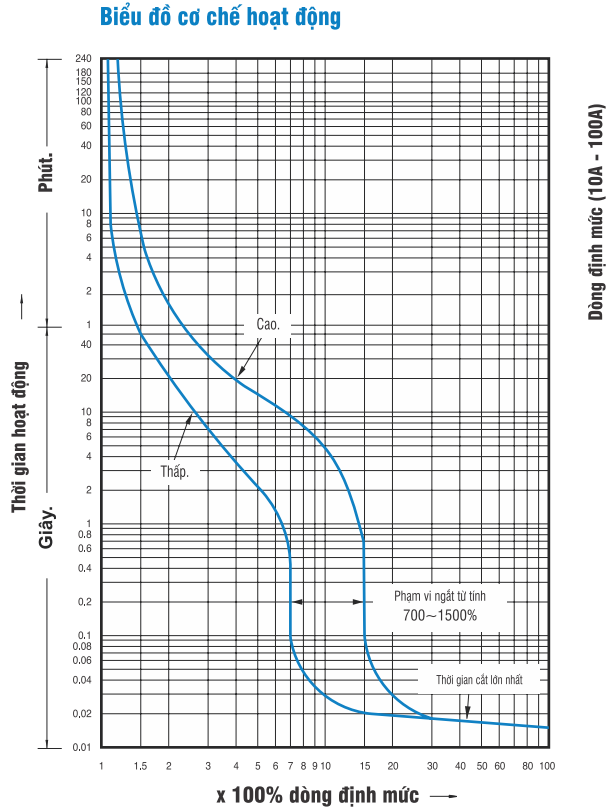
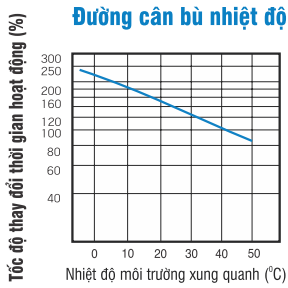

**SBE 203b (100A - 225A)**

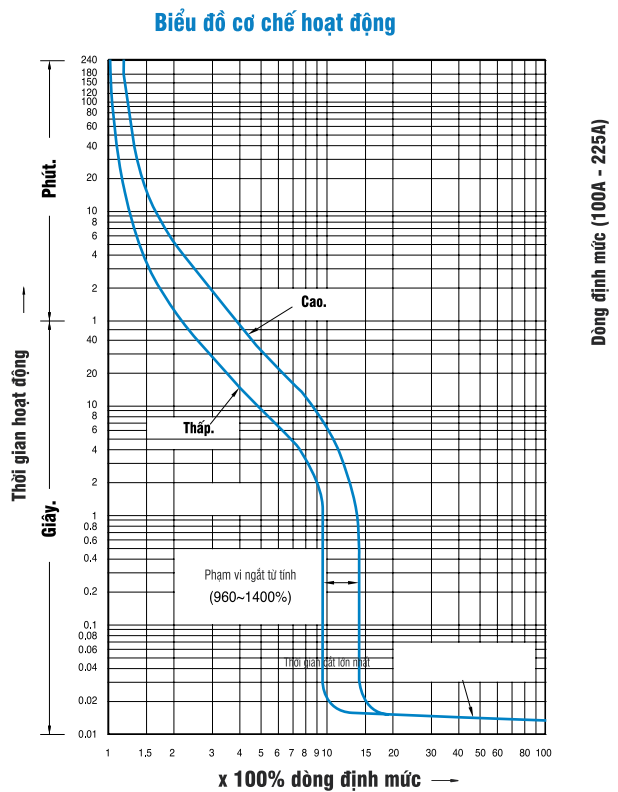
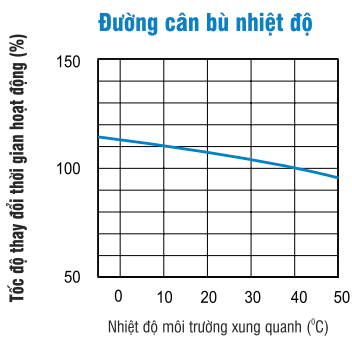

**BIỂU ĐỒ ĐẶC TÍNH**  
**OPERATING TIME CHARACTERISTICS CURVE**

**SBE 403b (250A - 400A)**

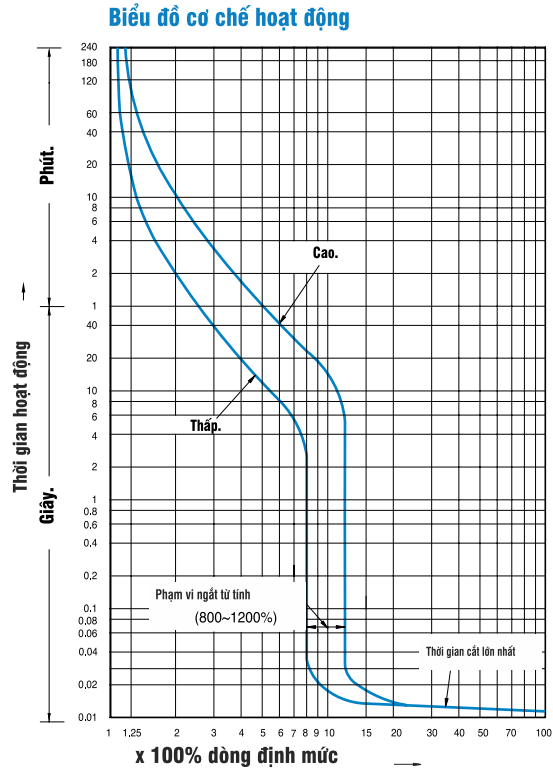
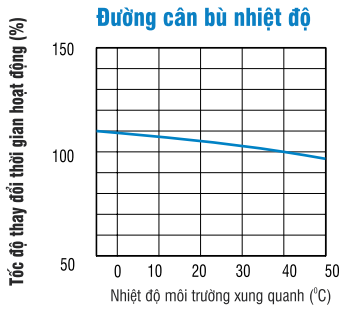

**SBE 803b (500A - 630A)**

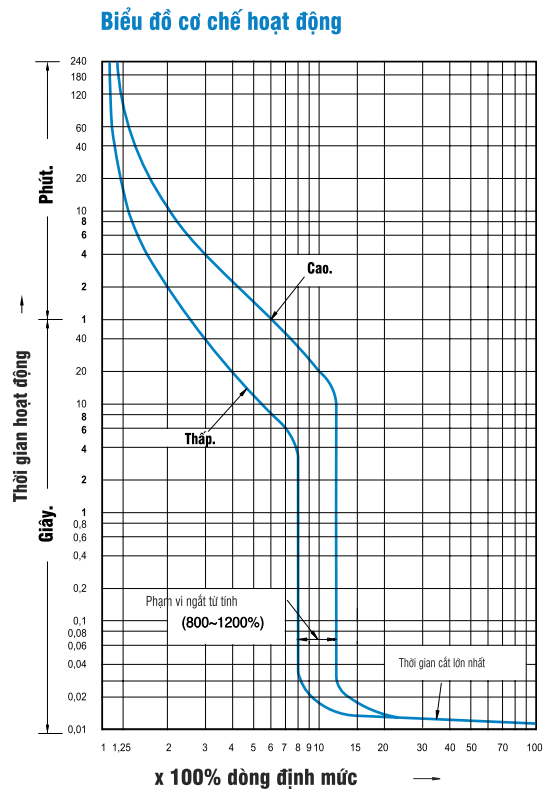
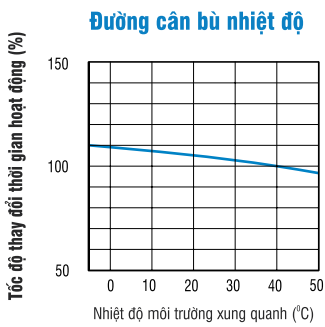

**MCCB - SBN / 50AF - 60AF**

**Đòng cắt Icu / Breaking capacity**

690VAC	480/500VAC	415/460VAC	380VAC	220/250VAC	500VDC(3P)	250VDC(2P)	Ics (%Icu)
<b>2.5kA</b>	<b>7.5kA</b>	<b>14kA</b>	<b>18kA</b>	<b>30kA</b>	<b>5kA</b>	<b>5kA</b>	<b>100</b>

**Đòng tải - Rating**

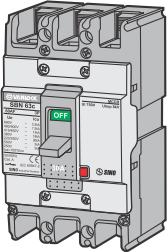

In (A)	2 Cực - 2 Pole			3 Cực - 3 Pole			4 Cực - 4 Pole		
(A)	Mã số Cat.No	Icu (kA)	Đơn giá (VNĐ) Unit Price	Mã số Cat.No	Icu (kA)	Đơn giá (VNĐ) Unit Price	Mã số Cat.No	Icu (kA)	Đơn giá (VNĐ) Unit Price
15	SBN52c/15	30	552.000	SBN53c/15	18	645.600	SBN54c/15	18	956.000
20	SBN52c/20	30	552.000	SBN53c/20	18	645.600	SBN54c/20	18	956.000
30	SBN52c/30	30	552.000	SBN53c/30	18	645.600	SBN54c/30	18	956.000
40	SBN52c/40	30	552.000	SBN53c/40	18	645.600	SBN54c/40	18	956.000
50	SBN52c/50	30	552.000	SBN53c/50	18	645.600	SBN54c/50	18	956.000
60	SBN62c/60	30	655.000	SBN63c/60	18	756.000	SBN64c/60	18	1.066.000
<b>Đóng gói</b>	20 cái/thùng			20 cái/thùng			20 cái/thùng		

**MCCB - SBS / 50AF - 60AF**

**Đòng cắt Icu / Breaking capacity**

690VAC	480/500VAC	415/460VAC	380VAC	220/250VAC	500VDC(3P)	250VDC(2P)	Ics (%Icu)
<b>5kA</b>	<b>10kA</b>	<b>18kA</b>	<b>22kA</b>	<b>35kA</b>	<b>10kA</b>	<b>10kA</b>	<b>100</b>

**Đòng tải - Rating**

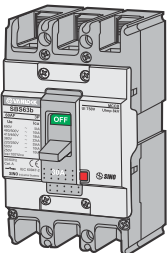

In (A)	2 Cực - 2 Pole			3 Cực - 3 Pole			4 Cực - 4 Pole		
(A)	Mã số Cat.No	Icu (kA)	Đơn giá (VNĐ) Unit Price	Mã số Cat.No	Icu (kA)	Đơn giá (VNĐ) Unit Price	Mã số Cat.No	Icu (kA)	Đơn giá (VNĐ) Unit Price
15	SBS52c/15	35	608.000	SBS53c/15	22	710.000	SBS54c/15	22	1.050.000
20	SBS52c/20	35	608.000	SBS53c/20	22	710.000	SBS54c/20	22	1.050.000
30	SBS52c/30	35	608.000	SBS53c/30	22	710.000	SBS54c/30	22	1.050.000
40	SBS52c/40	35	608.000	SBS53c/40	22	710.000	SBS54c/40	22	1.050.000
50	SBS52c/50	35	608.000	SBS53c/50	22	710.000	SBS54c/50	22	1.050.000
60	SBS62c/60	35	720.000	SBS63c/60	22	831.600	SBS64c/60	22	1.171.200
<b>Đóng gói</b>	20 cái/thùng			20 cái/thùng			20 cái/thùng		

**Kích thước - Dimension (SBN = SBS):**

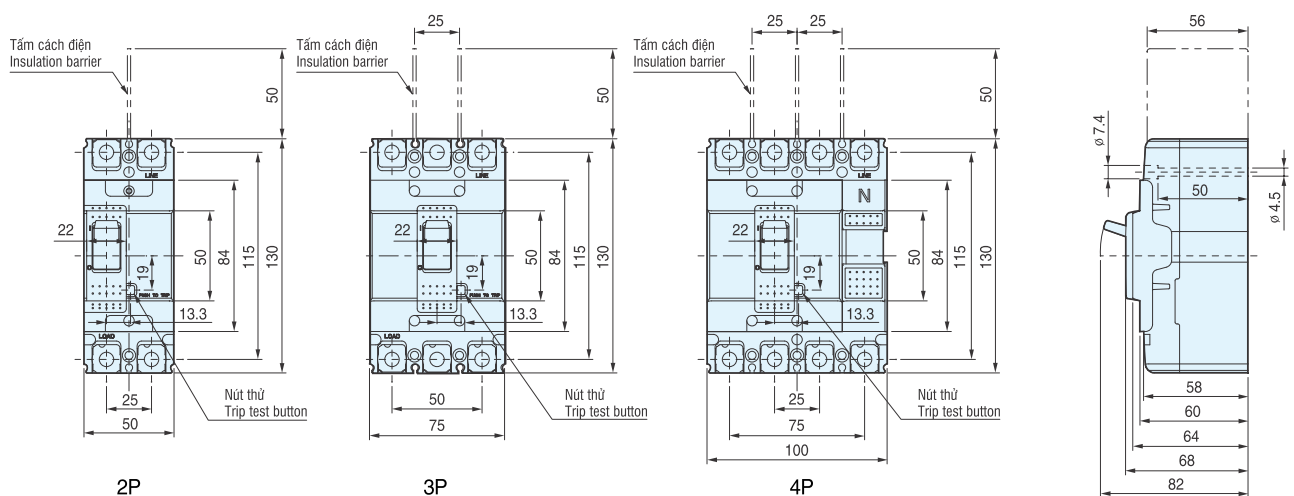

**MCCB - SBN / 100AF**

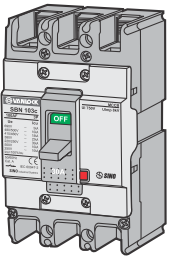

**Đòng cắt Icu / Breaking capacity**

690VAC	480/500VAC	415/460VAC	380VAC	220/250VAC	500VDC(3P)	250VDC(2P)	Ics (%Icu)
<b>5kA</b>	<b>10kA</b>	<b>18kA</b>	<b>22kA</b>	<b>35kA</b>	<b>10kA</b>	<b>10kA</b>	<b>100</b>

**Đòng tải - Rating**

In (A)	2 Cực - 2 Pole			3 Cực - 3 Pole			4 Cực - 4 Pole		
	Mã số Cat.No	Icu (kA)	Đơn giá (VNĐ) Unit Price	Mã số Cat.No	Icu (kA)	Đơn giá (VNĐ) Unit Price	Mã số Cat.No	Icu (kA)	Đơn giá (VNĐ) Unit Price
75	SBN102c/75	35	<b>746.000</b>	SBN103c/75	22	<b>866.000</b>	SBN104c/75	22	<b>1.146.000</b>
100	SBN102c/100	35	<b>746.000</b>	SBN103c/100	22	<b>866.000</b>	SBN104c/100	22	<b>1.146.000</b>
<b>Đóng gói</b>	20 cái/thùng			20 cái/thùng			20 cái/thùng		

**Kích thước - Dimension:**

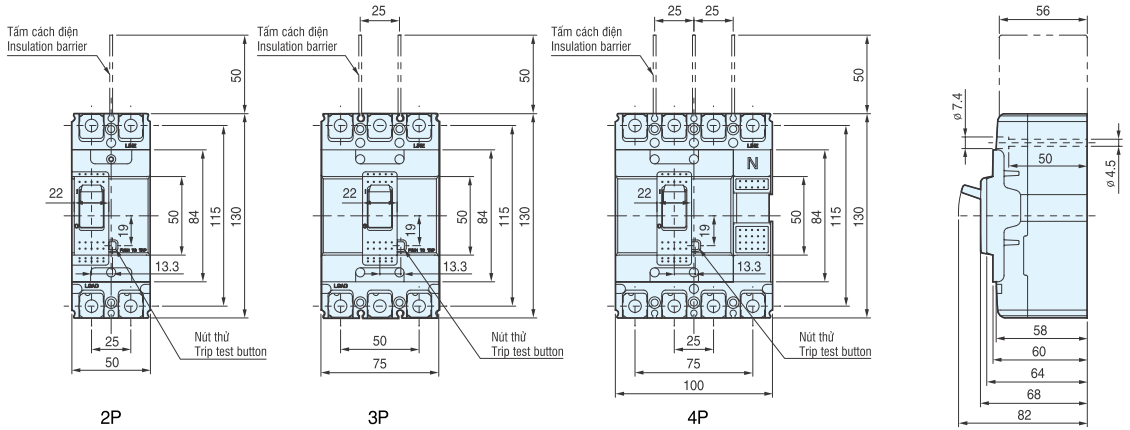

**MCCB - SBS / 100AF**

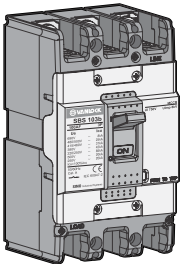

**Đòng cắt Icu / Breaking capacity**

690VAC	480/500VAC	415/460VAC	380VAC	220/250VAC	500VDC(3P)	250VDC(2P)	Ics (%Icu)
<b>8kA</b>	<b>25kA</b>	<b>37kA</b>	<b>42kA</b>	<b>85kA</b>	<b>20kA</b>	<b>20kA</b>	<b>100</b>

**Đòng tải - Rating**

In (A)	2 Cực - 2 Pole			3 Cực - 3 Pole		
(A)	Mã số Cat.No	Icu (kA)	Đơn giá (VNĐ) Unit Price	Mã số Cat.No	Icu (kA)	Đơn giá (VNĐ) Unit Price
60	SBS102c/60	85	<b>822.000</b>	SBS103c/60	42	<b>950.000</b>
75	SBS102c/75	85	<b>822.000</b>	SBS103c/75	42	<b>950.000</b>
100	SBS102c/100	85	<b>822.000</b>	SBS103c/100	42	<b>950.000</b>
125	SBS102c/125	85	<b>822.000</b>	SBS103c/125	42	<b>950.000</b>
<b>Đóng gói</b>	10 cái/thùng			10 cái/thùng		

**Kích thước - Dimension:**

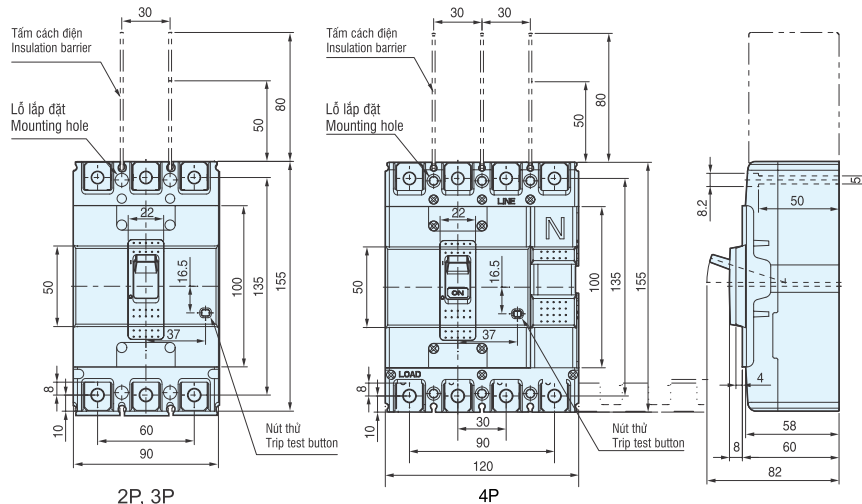

Sản phẩm thuộc tiêu chuẩn / Standard: TCVN 6592-1:2009; TCVN 6592-2:2009; IEC 60947-1:2007; IEC 60947-2:2009

**MCCB - SBN / 200AF**

**Dòng cắt Icu / Breaking capacity**

690VAC	480/500VAC	415/460VAC	380VAC	220/250VAC	500VDC(3P)	250VDC(2P)	Ics (%Icu)
<b>8kA</b>	<b>18kA</b>	<b>26kA</b>	<b>30kA</b>	<b>65kA</b>	<b>10kA</b>	<b>10kA</b>	<b>100</b>

**Dòng tải - Rating**

In (A)	3 Cực - 3 Pole			4 Cực - 4 Pole		
(A)	Mã số Cat.No	Icu (kA)	Đơn giá (VNĐ) Unit Price	Mã số Cat.No	Icu (kA)	Đơn giá (VNĐ) Unit Price
125	SBN203c/125	30	<b>1.638.000</b>	SBN204c/125	30	<b>2.136.000</b>
150	SBN203c/150	30	<b>1.638.000</b>	SBN204c/150	30	<b>2.136.000</b>
175	SBN203c/175	30	<b>1.638.000</b>	SBN204c/175	30	<b>2.136.000</b>
200	SBN203c/200	30	<b>1.638.000</b>	SBN204c/200	30	<b>2.136.000</b>
225	SBN203c/225	30	<b>1.638.000</b>			
250	SBN203c/250	30	<b>1.638.000</b>			
<b>Đóng gói</b>	10 cái/thùng			12 cái/thùng		

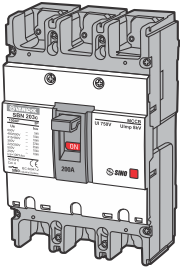

**MCCB - SBS / 200AF**

**Dòng cắt Icu / Breaking capacity**

690VAC	480/500VAC	415/460VAC	380VAC	220/250VAC	500VDC(3P)	250VDC(2P)	Ics (%Icu)
<b>8kA</b>	<b>26kA</b>	<b>37kA</b>	<b>42kA</b>	<b>85kA</b>	<b>20kA</b>	<b>20kA</b>	<b>100</b>

**Dòng tải - Rating**

In (A)	3 Cực - 3 Pole			4 Cực - 4 Pole		
(A)	Mã số Cat.No	Icu (kA)	Đơn giá (VNĐ) Unit Price	Mã số Cat.No	Icu (kA)	Đơn giá (VNĐ) Unit Price
125	SBS203c/125	42	<b>1.800.000</b>	SBS204c/125	42	<b>2.349.600</b>
150	SBS203c/150	42	<b>1.800.000</b>	SBS204c/150	42	<b>2.349.600</b>
175	SBS203c/175	42	<b>1.800.000</b>	SBS204c/175	42	<b>2.349.600</b>
200	SBS203c/200	42	<b>1.800.000</b>	SBS204c/200	42	<b>2.349.600</b>
225	SBS203c/225	42	<b>1.800.000</b>			
250	SBS203c/250	42	<b>1.800.000</b>			
<b>Đóng gói</b>	10 cái/thùng			12 cái/thùng		

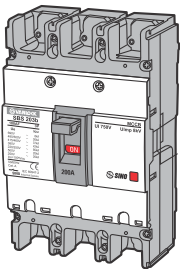

**Kích thước - Dimension: (SBN = SBS)**

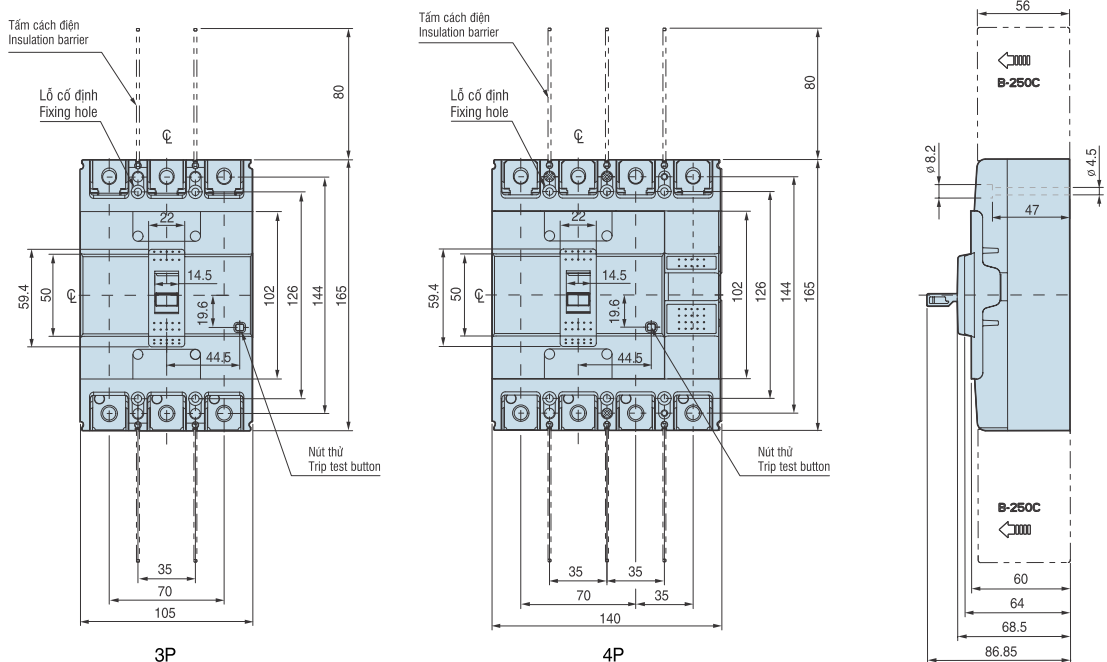

Sản phẩm thuộc tiêu chuẩn / Standard: TCVN 6592-1:2009; TCVN 6592-2:2009; IEC 60947-1:2007; IEC 60947-2:2009

**MCCB - SBN / 400AF**

Dòng cắt Icu / Breaking capacity

690VAC	480/500VAC	415/460VAC	380VAC	220/250VAC	500VDC(3P)	250VDC(2P)	Ics (%Icu)
<b>5kA</b>	<b>18kA</b>	<b>37kA</b>	<b>42kA</b>	<b>50kA</b>	<b>10kA</b>	<b>10kA</b>	<b>100</b>

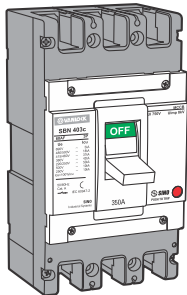

Dòng tải - Rating

In (A)	3 Cực - 3 Pole			4 Cực - 4 Pole		
	Mã số Cat.No	Icu (kA)	Đơn giá (VNĐ) Unit Price	Mã số Cat.No	Icu (kA)	Đơn giá (VNĐ) Unit Price
250	SBN403c/250	42	<b>4.118.000</b>	SBN404c/250	42	<b>5.160.000</b>
300	SBN403c/300	42	<b>4.118.000</b>	SBN404c/300	42	<b>5.160.000</b>
350	SBN403c/350	42	<b>4.118.000</b>	SBN404c/350	42	<b>5.160.000</b>
400	SBN403c/400	42	<b>4.118.000</b>	SBN404c/400	42	<b>5.160.000</b>
<b>Đóng gói</b>	1 cái/thùng			1 cái/thùng		

**MCCB - SBS / 400AF**

Dòng cắt Icu / Breaking capacity

690VAC	480/500VAC	415/460VAC	380VAC	220/250VAC	500VDC(3P)	250VDC(2P)	Ics (%Icu)
<b>8kA</b>	<b>35kA</b>	<b>50kA</b>	<b>65kA</b>	<b>75kA</b>	<b>20kA</b>	<b>20kA</b>	<b>100</b>

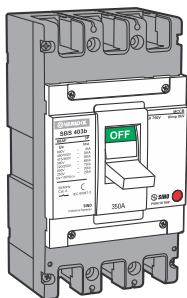

Dòng tải - Rating

In (A)	3 Cực - 3 Pole			4 Cực - 4 Pole		
	Mã số Cat.No	Icu (kA)	Đơn giá (VNĐ) Unit Price	Mã số Cat.No	Icu (kA)	Đơn giá (VNĐ) Unit Price
250	SBS403c/250	65	<b>4.530.000</b>	SBS404c/250	65	<b>5.676.000</b>
300	SBS403c/300	65	<b>4.530.000</b>	SBS404c/300	65	<b>5.676.000</b>
350	SBS403c/350	65	<b>4.530.000</b>	SBS404c/350	65	<b>5.676.000</b>
400	SBS403c/400	65	<b>4.530.000</b>	SBS404c/400	65	<b>5.676.000</b>
<b>Đóng gói</b>	1 cái/thùng			1 cái/thùng		

Kích thước - Dimension: (SBN = SBS)

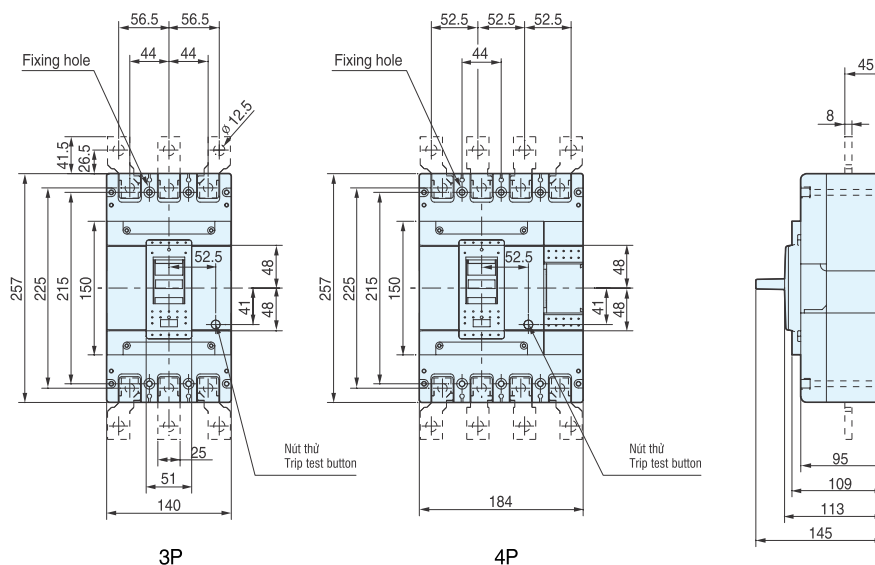

**MCCB - SBN / 800AF**

Dòng cắt Icu / Breaking capacity

690VAC	480/500VAC	415/460VAC	380VAC	220/250VAC	500VDC(3P)	250VDC(2P)	Ics (%Icu)
<b>8kA</b>	<b>25kA</b>	<b>37kA</b>	<b>45kA</b>	<b>50kA</b>	<b>10kA</b>	<b>10kA</b>	<b>100</b>

Dòng tải - Rating

In (A)	Mã số Cat.No	Icu (kA)	Đơn giá (VNĐ) Unit Price
500	SBN803c/500	45	<b>8.100.000</b>
630	SBN803c/630	45	<b>8.100.000</b>
700	SBN803c/700	45	<b>9.270.000</b>
800	SBN803c/800	45	<b>9.270.000</b>
<b>Đóng gói</b>	<b>1 cái/thùng</b>		

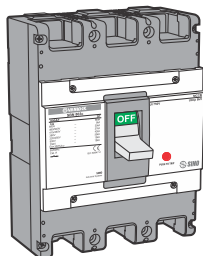

**MCCB - SBS / 800AF**

Dòng cắt Icu / Breaking capacity

690VAC	480/500VAC	415/460VAC	380VAC	220/250VAC	500VDC(3P)	250VDC(2P)	Ics (%Icu)
<b>10kA</b>	<b>45kA</b>	<b>65kA</b>	<b>75kA</b>	<b>85kA</b>	<b>20kA</b>	<b>20kA</b>	<b>100</b>

Dòng tải - Rating

In (A)	Mã số Cat.No	Icu (kA)	Đơn giá (VNĐ) Unit Price
500	SBS803c/500	75	<b>8.910.000</b>
630	SBS803c/630	75	<b>8.910.000</b>
700	SBS803c/700	75	<b>10.200.000</b>
800	SBS803c/800	75	<b>10.200.000</b>
<b>Đóng gói</b>	<b>1 cái/thùng</b>		

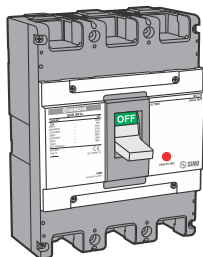

Kích thước - Dimension: (SBN = SBS)

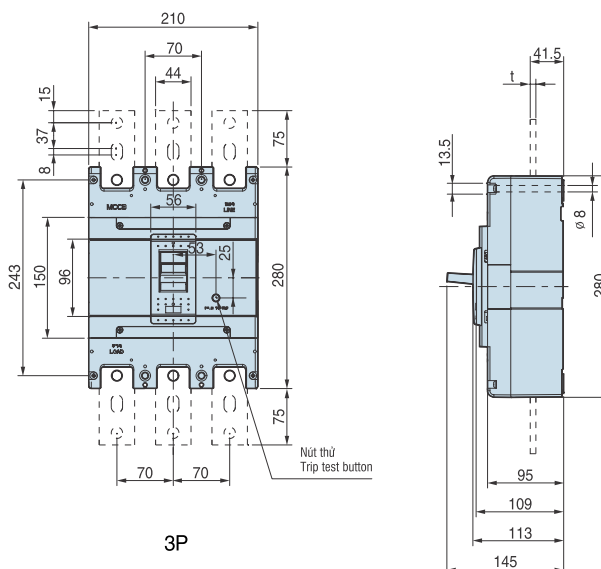

**BIỂU ĐỒ ĐẶC TÍNH**  
**OPERATING TIME CHARACTERISTICS CURVE**

**SBS & SBN 63c (15A - 60A)**

**Đường cân bù nhiệt độ**

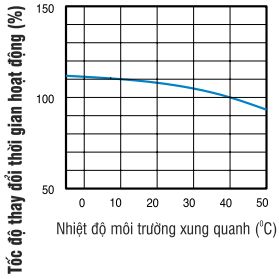

**Biểu đồ cơ chế hoạt động**

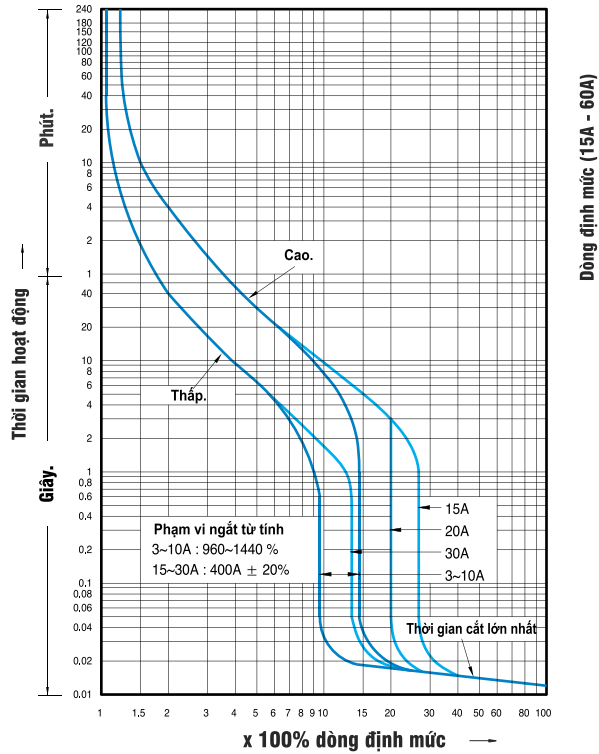

**SBS & SBN 103c (75A - 100A)**

**Đường cân bù nhiệt độ**

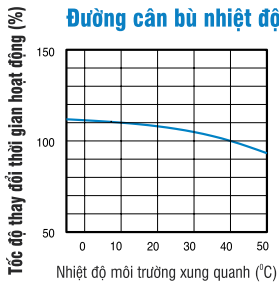

**Biểu đồ cơ chế hoạt động**

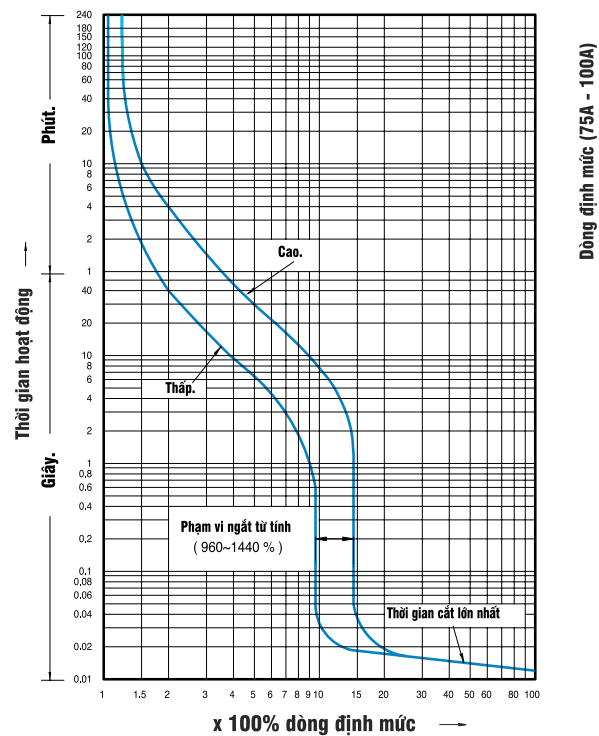

**BIỂU ĐỒ ĐẶC TÍNH**  
**OPERATING TIME CHARACTERISTICS CURVE**

**SBS & SBN 203c (125A - 250A)**

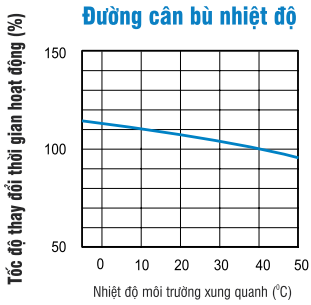

**Biểu đồ cơ chế hoạt động**

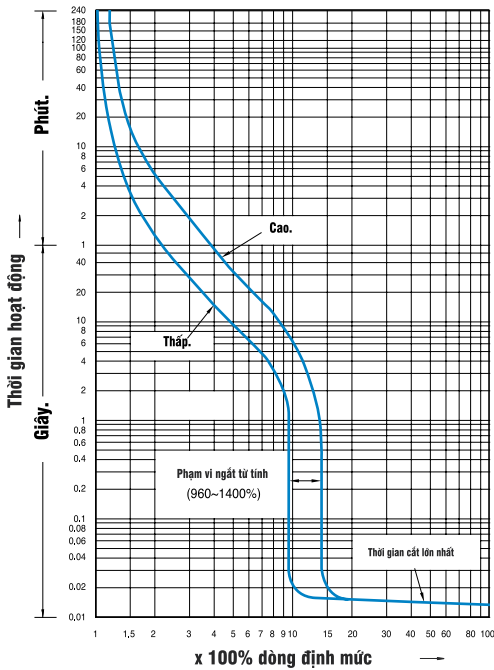

**SBS & SBN 403c (250A - 400A)**

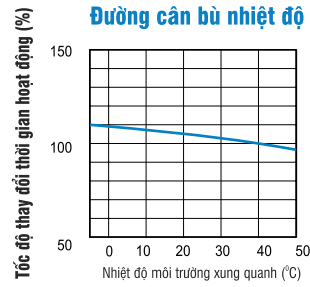

**Biểu đồ cơ chế hoạt động**

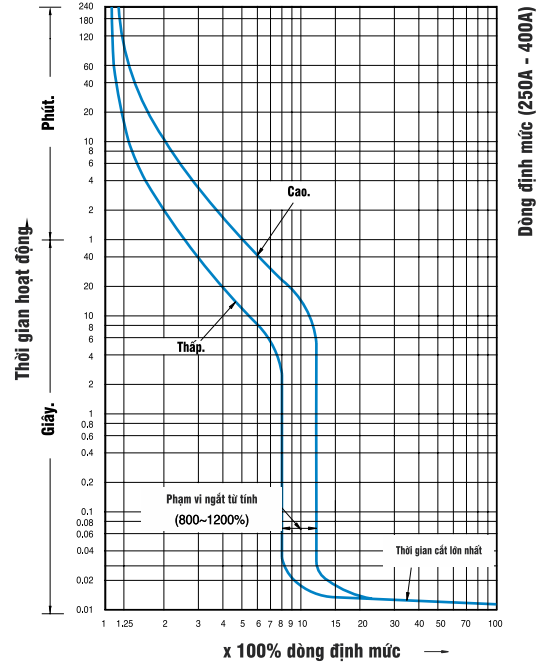

**SBS & SBN 803c (500A - 800A)**

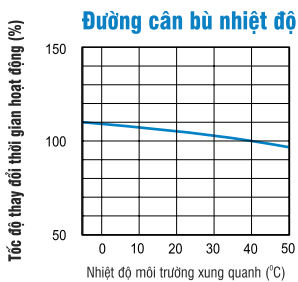

**Biểu đồ cơ chế hoạt động**

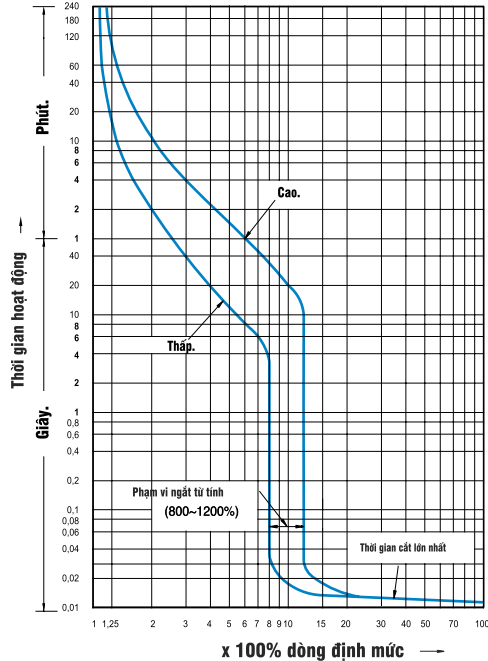

**MCCB - VD / VS**

**Dòng cắt Icu / Breaking capacity**

	600/690VAC	480/500VAC	440/460VAC	380/415VAC	220/240VAC	250VDC	Ics (%Icu)
<b>160AF</b>	<b>5kA</b>	<b>30kA</b>	<b>50kA</b>	<b>50kA</b>	<b>85kA</b>	<b>42kA</b>	<b>100</b>
<b>250AF</b>	<b>10kA</b>	<b>42kA</b>	<b>65kA</b>	<b>65kA</b>	<b>100kA</b>	<b>50kA</b>	<b>100</b>
<b>630AF</b>	<b>10kA</b>	<b>42kA</b>	<b>50kA</b>	<b>50kA</b>	<b>100kA</b>	<b>50kA</b>	<b>100</b>

**Dòng tải - Rating**

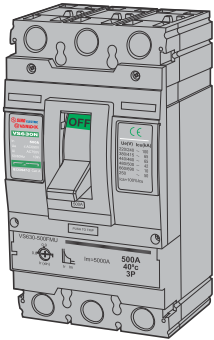

In (A)	3 Cực - 3 Pole			3 Cực - 3 Pole		
	Mã số Cat.No	SL/Thùng STD. PK	Đơn giá (VNĐ) Unit Price	Mã số Cat.No	SL/Thùng STD. PK	Đơn giá (VNĐ) Unit Price
160	VD160N/160/FMU	20	<b>1.518.000</b>			
200	VS250N/200/FMU	16	<b>2.232.000</b>	VS250N/200/ATU	16	<b>2.232.000</b>
250	VS250N/250/FMU	10	<b>2.232.000</b>	VS250N/250/ATU	16	<b>2.232.000</b>
300	VS630N/300/FMU	4	<b>5.616.000</b>	VS630N/300/ATU	4	<b>5.616.000</b>
400	VS630N/400/FMU	4	<b>5.616.000</b>	VS630N/400/ATU	4	<b>5.616.000</b>
500	VS630N/500/FMU	4	<b>8.256.000</b>	VS630N/500/ATU	4	<b>8.256.000</b>
630	VS630N/630/FMU	4	<b>8.256.000</b>	VS630N/630/ATU	4	<b>8.256.000</b>

Kiểu hệ thống đóng ngắt: - ATU - Loại có chỉnh dòng tải (nhiệt) và dòng ngắn mạch (từ)  
- FMU - Loại có chỉnh dòng tải (nhiệt), cố định dòng ngắn mạch (từ)

**Kích thước - Dimension**

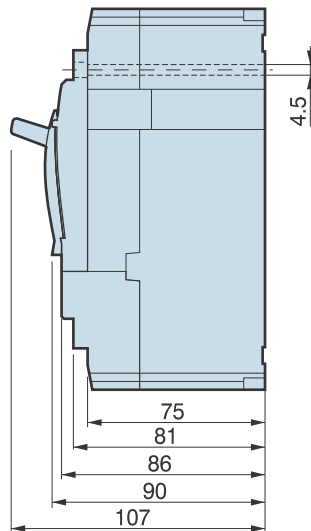
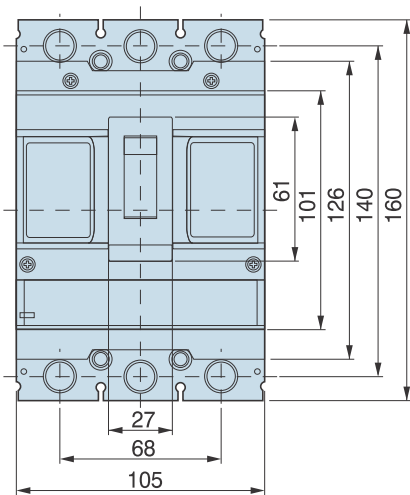

Số cực Pole number	Kích thước (mm) Dimensions (mm)
	<b>160AF</b>
<b>3 cực</b>	90(W) x 140(H) x 86(D)
	<b>250AF</b>
<b>3 cực</b>	105(W) x 160(H) x 86(D)
	<b>630AF</b>
<b>3 cực</b>	142(W) x 260(H) x 110(D)

\* Hình vẽ minh họa loại 250AF - 3 cực  
Example drawing 250AF - 3 poles



## *SafeGuard*<sup>™</sup>

**Khởi động từ & Rơle nhiệt**  
Contactors and Overload Relays

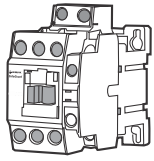
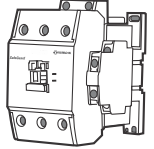
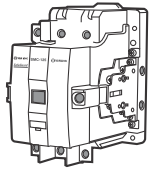

**KHỞ ĐỘNG TỪ / CONTACTOR  
SÊ-RI SMC**

**SMC-9-12-18-22**

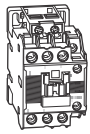
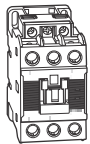
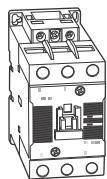
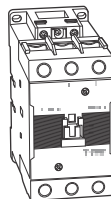
**SMC-32-40-50-65-75-85**

**SMC-100-125**

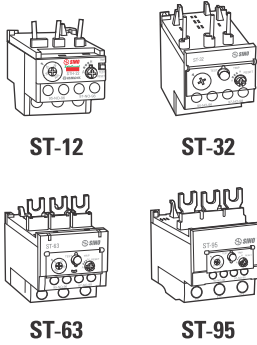
Mã đặt hàng Reference	Điện áp cuộn hút Coil Voltage	Dòng định mức Rated Current	SL/Thùng STD. PK	Đơn giá (VNĐ) Unit Price
<b>SMC - 9</b> <b>SMC - 12</b>	220V AC 220V AC	9A 12A	50 50	<b>248.000</b> <b>280.000</b>
<b>SMC - 18</b> <b>SMC - 22</b>	220V AC 220V AC	18A 22A	50 50	<b>416.000</b> <b>508.000</b>
<b>SMC - 32</b> <b>SMC - 40</b>	220V AC 220V AC	32A 40A	30 30	<b>745.000</b> <b>875.000</b>
<b>SMC - 50</b> <b>SMC - 65</b>	220V AC 220V AC	50A 65A	12 12	<b>929.000</b> <b>1.048.000</b>
<b>SMC - 75</b> <b>SMC - 85</b>	220V AC 220V AC	75A 85A	4 4	<b>1.296.000</b> <b>1.631.000</b>
<b>SMC - 100</b> <b>SMC - 125</b>	220V AC 220V AC	100A 125A	1 1	<b>1.999.000</b> <b>2.323.000</b>
<b>SMC - 150</b>	220V AC	150A	1	<b>2.787.000</b>

**KHỞ ĐỘNG TỪ / CONTACTOR  
SÊ-RI SMC**

**SMC-6-9-12-18-22**

**SMC-32-40**

**SMC-50-65**

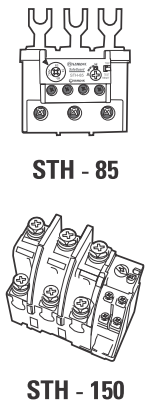
**SMC-75-85-100**

Mã đặt hàng Reference	Điện áp cuộn hút Coil Voltage	Dòng định mức Rated Current	SL/Thùng STD. PK	Đơn giá (VNĐ) Unit Price
<b>SMC-6a</b>	220V AC	6A	-	<b>236.000</b>
<b>SMC-9a</b>	220V AC	9A	-	<b>256.000</b>
<b>SMC-12a</b>	220V AC	12A	-	<b>265.000</b>
<b>SMC-18a</b>	220V AC	18A	-	<b>408.000</b>
<b>SMC-9b</b>	220V AC	9A	50	<b>265.000</b>
<b>SMC-12b</b>	220V AC	12A	50	<b>298.000</b>
<b>SMC-18b</b>	220V AC	18A	50	<b>429.000</b>
<b>SMC-22b</b>	220V AC	22A	50	<b>529.000</b>
<b>SMC-32a</b>	220V AC	32A	30	<b>770.000</b>
<b>SMC-40a</b>	220V AC	40A	30	<b>902.000</b>
<b>SMC-50a</b>	220V AC	50A	12	<b>1.096.000</b>
<b>SMC-65a</b>	220V AC	65A	12	<b>1.245.000</b>
<b>SMC-75a</b>	220V AC	75A	4	<b>1.418.000</b>
<b>SMC-85a</b>	220V AC	85A	4	<b>1.716.000</b>
<b>SMC-100a</b>	220V AC	100A	1	<b>2.242.000</b>

**RƠ LE NHIỆT BẢO VỆ QUÁ TẢI / THERMAL OVERLOAD RELAY**  
**SÊ-RI ST**

Mã đặt hàng Reference	Phạm vi đặt dòng quá tải Relay Setting Range	Dùng với khởi động từ loại SMC For use with SMC type	Đơn giá (VNĐ) Unit Price
<b>ST-12</b>	0.1~18A	SMC-6a; SMC-9a SMC-12a; SMC-18a	<b>280.000</b>
<b>ST-32</b>	0.1~40A	SMC-9b; SMC-12b SMC-18b; SMC-22b SMC-32a; SMC-40a	<b>325.000</b>
<b>ST-63</b>	4~65A	SMC-50a; SMC-65a	<b>700.000</b>
<b>ST-95</b>	7~100A	SMC-75a; SMC-85a SMC-100a	<b>1.010.000</b>

**RƠ LE NHIỆT BẢO VỆ QUÁ TẢI / THERMAL OVERLOAD RELAY**  
**SÊ-RI STH**

Mã đặt hàng Reference	Phạm vi đặt dòng quá tải Relay Setting Range	Dùng với khởi động từ loại SMC For use with SMC type	Đơn giá (VNĐ) Unit Price
<b>STH - 22</b>	0.63 - 22A(1)	SMC - 9; SMC - 12 SMC - 18; SMC - 22	<b>194.000</b>
<b>STH - 40</b>	18 - 40A(2)	SMC - 32; SMC - 40	<b>270.000</b>
<b>STH - 85</b>	34 - 85A(3)	SMC - 50; SMC - 65 SMC - 75; SMC - 85	<b>627.000</b>
<b>STH - 100</b>	65 - 100A	SMC - 100; SMC - 125	<b>811.000</b>
<b>STH - 150</b>	125 - 150A	SMC - 125; SMC - 150	<b>1.242.000</b>

Ghi chú:

- (1): STH - 22 dùng từ 0.63-1A; 1-1.6A; 1.6-2.5A; 2.5-4A; 4-6A; 5-8A; 6-9A; 7-10A; 9-13A, 12-18A, 16-22A  
 (2): STH - 40 dùng từ 18-26A; 24-36A; 28-40A  
 (3): STH - 85 dùng từ 34-50A; 45-65A; 54-75A; 63-85A

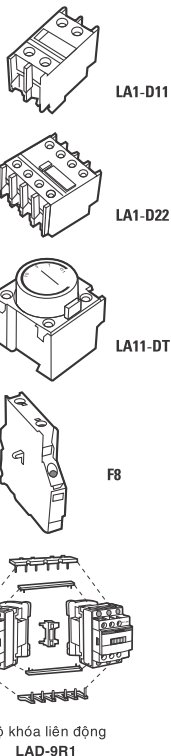
**PHỤ KIỆN DÙNG CHO CÔNG-TẮC-TƠ VÀ RƠ-LE ĐIỀU KHIỂN**  
**ACCESSORIES FOR CONTACTOR & CONTROL RELAYS**

**Khối tiếp điểm phụ LA1-D / Accessories Contact**

Mã số - Type	LA1-D	LA1-D11	LA1-D20	LA1-D22	LA1-D40	LA1-D04	LA1-D13	LA1-D31
Tiếp điểm phụ Contact Number	2NC	NO+NC	2NO	2NO+2NC	4NO	4NC	1NO+3NC	3NO+1NC
Đơn giá (VNĐ) Unit Price	<b>37.500</b>	<b>45.800</b>	<b>45.800</b>	<b>63.800</b>	<b>60.200</b>	<b>60.200</b>	<b>60.200</b>	<b>60.200</b>

**Khối tiếp điểm rơ-le thời gian dùng cho công-tắc-tơ VLA2-D**

Mã số - Type	Phạm vi đặt thời gian Delay Range	Số tiếp điểm phụ Number of the Delay Contacts	Đơn giá (VNĐ) Unit Price
<b>LA2-DT0 LA2-DT2</b>	0.1...3s	0.1...30s	<b>253.000</b>
<b>LA2-DT4 LA2-DRS</b>	10...180s	0.1...30s	<b>253.000</b>
<b>LA2-DR4 LA2-DR2</b>	10...180s	1NO+1NC	<b>291.000</b>

**Khối tiếp điểm phụ F8**

<b>F8-11</b>	1 2	<b>162.000</b>
<b>F8-20</b>	2 -	<b>162.000</b>

**Bộ khóa cài liên động LA9 (dùng cho 2 công-tắc-tơ cùng kích thước)**

Mã số bộ nối nguồn động lực	Đơn giá (VNĐ) Unit Price	Mã số khóa liên động cơ khí	Đơn giá (VNĐ) Unit Price
LAD-9R1	<b>47.800</b>	LA9-D09978	<b>47.800</b>
LA9-6569	<b>209.000</b>	LA9-D50978	<b>209.000</b>
LA9-8069	<b>253.600</b>	LA9-D50978	<b>209.000</b>
LA9-8069	<b>253.600</b>	LA9-DĐ097	<b>208.000</b>